

PROJEKT BUDOWLANO-WYKONAWCZY

„Przebudowa chodnika w ciągu ul. Sosnowej w m. Margonin”

Investor: Gmina Margonin, ul. Kościuszki 13, 64-830 Margonin

Jednostka Projektowa: Pracownia Projektowa DROG-CAD, ul. Boruty 6, 60-195 Poznań,

Wykaz nieruchomości na których zlokalizowana została inwestycja:

miejsowość: Margonin

obręb ewidencyjny: 0001

nazwa obrębu: Miasto Margonin

nieruchomości nr: **162/13, 148**

| STANOWISKO | BRANŻA | IMIĘ I NAZWISKO | NUMER UPRAWNIENI I SPECJALNOŚĆ | PODPIS |
|--------------|---------|-------------------------|--|--------|
| Projektant | DROGOWA | mgr inż. Maciej Nowak | WKP/0089/POOD/08 do projektowania bez ograniczeń w specjalności drogowej | |
| Sprawdzający | DROGOWA | mgr inż. Tomasz Witczak | WKP/0095/POOD/12 do projektowania bez ograniczeń w specjalności drogowej | |

Egzemplarz nr

Spis treści

| | |
|---|----------|
| A. Część opisowa | 3 |
| 1. Inwestor | 3 |
| 2. Jednostka Projektowa | 3 |
| 3. Przedmiot i zakres opracowania | 3 |
| 4. Lokalizacja inwestycji | 3 |
| 5. Zagospodarowanie istniejącego pasa drogowego | 4 |
| 6. Podstawowe parametry techniczne | 4 |
| 7. Projektowana konstrukcja chodnika | 4 |
| 8. Projektowana konstrukcja zjazdu | 4 |
| 9. Chodnik w przekroju podłużnym i poprzecznym | 4 |
| 10. Roboty ziemne | 5 |
| 11. Informacje uzupełniające | 5 |
| B. Część rysunkowa | 6 |

A. Część opisowa

1. Inwestor



Gmina Margonin
ul. Kościuszki 13
64-830 Margonin

2. Jednostka Projektowa



ul. Boruty 6
60-195 Poznań

3. Przedmiot i zakres opracowania

Projektowana inwestycja przewiduje:

- budowę nawierzchni chodnika z nawierzchni z kostki betonowej gr. 6 cm,
- budowę nawierzchni zjazdów z nawierzchni z kostki betonowej, kolor grafitowy, gr. 8 cm,
- budowa krawężników betonowych, obrzeży.

4. Lokalizacja inwestycji

Planowana inwestycja zlokalizowana jest na terenie gminy Margonin, w powiecie Chodzieskim, w województwie Wielkopolskim. Chodnik do przebudowy zlokalizowany jest w ciągu ulicy Sosnowej w m. Margonin.

Nr nieruchomości: 162/13, 148,

Nazwa obrębu: Miasto Margonin

Obręb: 0001

5. Zagospodarowanie istniejącego pasa drogowego

W stanie istniejącym wykonana jest nawierzchnia ulicy Sosnowej z betonowej kostki brukowej wraz z krawężnikami. Istniejące zjazdy w stanie istniejącym posiadają nawierzchnię utwardzoną kruszywem lub z kostki brukowej.

6. Podstawowe parametry techniczne

- szerokość chodnika: stan projektowany nawiązuje do istniejącego krawężnika, szerokość projektowanego chodnika wynosi 2,00 [m],
- szerokość zjazdów: stan projektowany nawiązuje do istniejącej szerokości bram oraz wykonanych już krawężników obniżonych: 3,5-4,0 [m].

7. Projektowana konstrukcja chodnika

| Warstwa konstrukcyjna nawierzchni | Grubość warstwy |
|--|-----------------|
| Warstwa ścieralna z kostki betonowej, kolor szary | 6 cm |
| Podsypka cementowo – piaskowa (1:4) | 3 cm |
| Podbudowa z kruszywa stabilizowanego cementem $R_m=5$ MPa /z dowozu/ | 10 cm |

8. Projektowana konstrukcja zjazdu

| Warstwa konstrukcyjna nawierzchni | Grubość warstwy |
|--|-----------------|
| Warstwa ścieralna z kostki betonowej, kolor grafitowy | 8 cm |
| Podsypka cementowo – piaskowa (1:4) | 3 cm |
| Podbudowa z kruszywa stabilizowanego cementem $R_m=5$ MPa /z dowozu/ | 20 cm |

9. Chodnik w przekroju podłużnym i poprzecznym

Roboty drogowe polegać będą na wybudowaniu konstrukcji nawierzchni chodnika oraz zjazdów indywidualnych. W stanie projektowanym przekrój podłużny nawiązywać będzie do istniejącego krawężnika. Przekrój poprzeczny będzie wynosić 2%. Na granicy pasa drogowego, w rejonie nieruchomości nr 162/4, 162/3 z uwagi na różnicę wysokości pomiędzy terenem istniejącym i projektowanym chodnikiem należy zastosować ściankę oporową wykonaną z obrzeży betonowych 8x30x100 [cm].

10. Roboty ziemne

Wszelkie wymagania i badania dotyczące drogowych robót ziemnych należy przyjmować zgodnie z normą PN-S-02205:1998. Wykonanie wykopów powinno postępować w kierunku podnoszenia się niwelety, aby umożliwić odpływ wód z wykopu.

11. Informacje uzupełniające

- na terenie projektowanej inwestycji nie występują wpływy związane z eksploatacją górnictw.
- w omawianym terenie nie udokumentowano złóż surowców kopalnych, nie ma ujęć wody pitnej, nie ma ostoi zwierzyny

.....

Poznań, luty 2018 r.

Podpis Projektanta

B. Część rysunkowa

| | | |
|----------|---|------------------|
| Rys. 1.0 | Plan orientacyjny | - |
| Rys. 2.0 | Projekt zagospodarowania terenu | skala 1:500 |
| Rys. 3.0 | Przekroje charakterystyczne. Szczegóły konstrukcyjne | skala 1:10, 1:50 |



 - odcinek ulicy do przebudowy

| | | | | |
|---|--|--|-------------|-------------------|
| Investor | | Jednostka projektowa | | |
|  <p>Gmina Margonin ul. Kościuszki 13 64-830 Margonin</p> | |  <p>ul. Boruty 6, 60-195 Poznań tel. 613 070 170 e-mail: biuro@drogcad.pl</p> | | |
| Zadanie | "Przebudowa chodnika w ciągu ul. Sosnowej w m. Margonin" | | | |
| Rysunek | Plan orientacyjny | | | |
| Projektant branży drogowej | mgr inż. Maciej NOWAK | WKP/0089/POOD/08 uprawnienia budowlane do projektowania bez ograniczeń w specjalności drogowej | Podpis | |
| Sprawdzający branży drogowej | mgr inż. Tomasz WITCZAK | WKP/0095/POOD/12 uprawnienia budowlane do projektowania bez ograniczeń w specjalności drogowej | Podpis | |
| Stadium | Branża | Skala | Data | Nr rysunku |
| Projekt budowlano-wykonawczy | Drogowa | - | 02.2018 | 1.0 |



Stanowisko: Chwałkowo
Projektant: Marek Matachowski
1. Kartografi: 1:500
Wzrost: 1,70 m
17 maja 1987 r. prawo jazdy: B
Kartograficzny: Dp. II. N-240, p. 2017 z 2005 r.

| | |
|---|--|
| Wzrost: 1,70 m | |
| 17 maja 1987 r. prawo jazdy: B | |
| Kartograficzny: Dp. II. N-240, p. 2017 z 2005 r. | |
| 1. Kartografi: 1:500 | |
| Wzrost: 1,70 m | |
| 17 maja 1987 r. prawo jazdy: B | |
| Kartograficzny: Dp. II. N-240, p. 2017 z 2005 r. | |
| 1. Kartografi: 1:500 | |
| Wzrost: 1,70 m | |
| 17 maja 1987 r. prawo jazdy: B | |
| Kartograficzny: Dp. II. N-240, p. 2017 z 2005 r. | |

- Legenda**
- 332/5 - numer nieruchomości pod inwestycję
 - granica pasa drogowego
 - istn. krawężnik uliczny 15x30x100 cm
 - istn. krawężnik najazdowy 15x22x100 cm
 - proj. obrzeże betonowe 8x30x100 cm
 - proj. murek oporowy z obrzeża betonowego 100x30x8 cm ułożonego na sztorc
 - proj. nawierzchnia zjazdów z kostki betonowej, kolor grafitowy
 - proj. nawierzchnia chodnika z kostki betonowej, kolor szary
 - proj. zieleni (humus z obsianiem mieszaną traw)

| | | | | | |
|-------------------------------------|--|-----------------------------|---|-------------------|--|
| Investor | Gmina Margonin ul. Kościuszki 13 64-830 Margonin | Jednostka projektowa | Pracownia Projektowa DRÓG-CAD ul. Burawy 6, 60-105 Poznań tel. 613 070 170 e-mail: biuro@drog-cad.pl | | |
| Zadanie | "Przebudowa chodnika w ciągu ul. Sosnowej w m. Margonin" | | | | |
| Rysunek | Projekt zagospodarowania terenu | | | | |
| Projektant branży drogowej | mgr inż. Maciej NOWAK | WKP/0089/POOD/08 | Podpis | | |
| Sprawdzający branży drogowej | mgr inż. Tomasz WITCZAK | WKP/0095/POOD/12 | Podpis | | |
| Stadium | Branża | Skala | Data | Nr rysunku | |
| Projekt budowlano-wykonawczy | Drogowa | 1:500 | 02.2018 | 2.0 | |

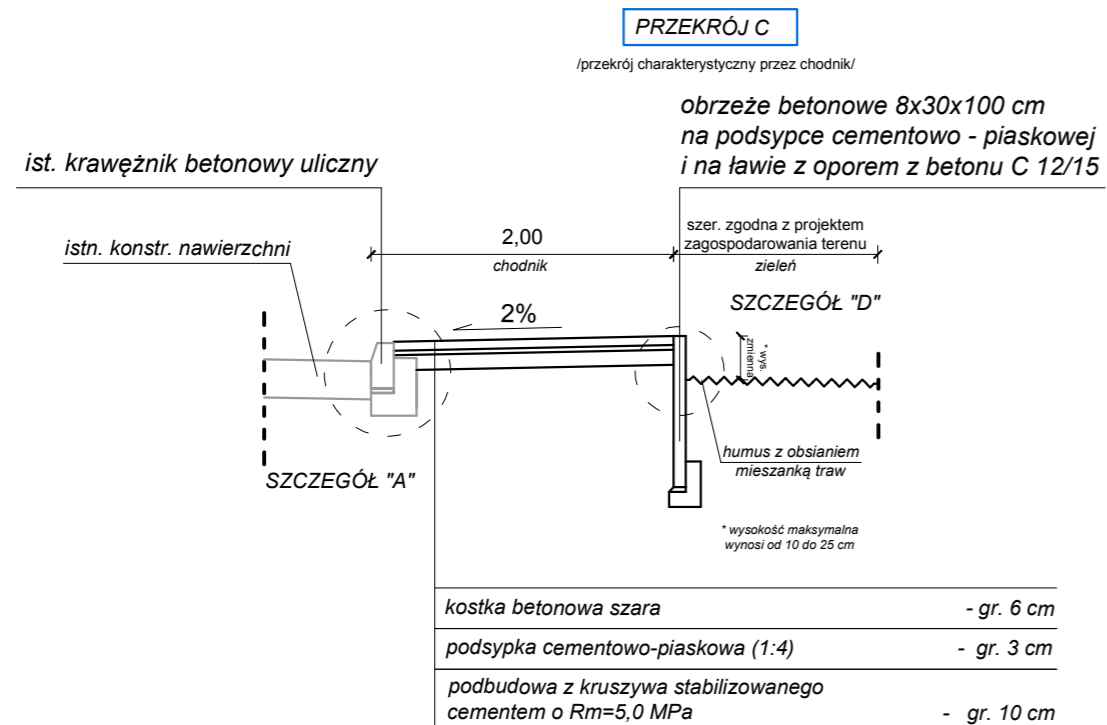
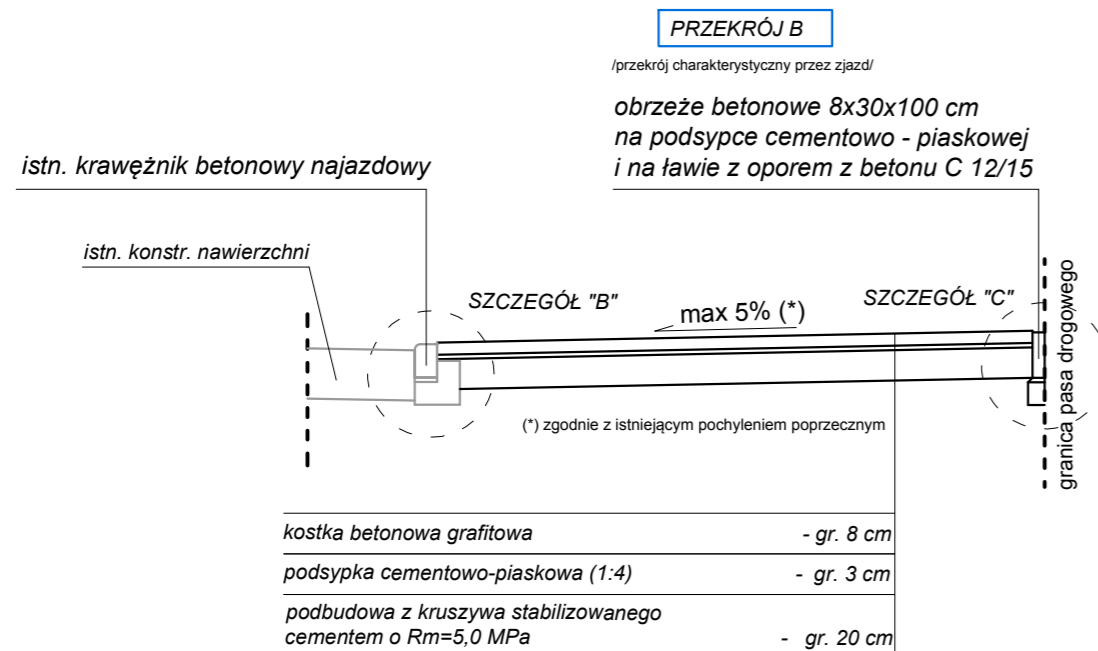
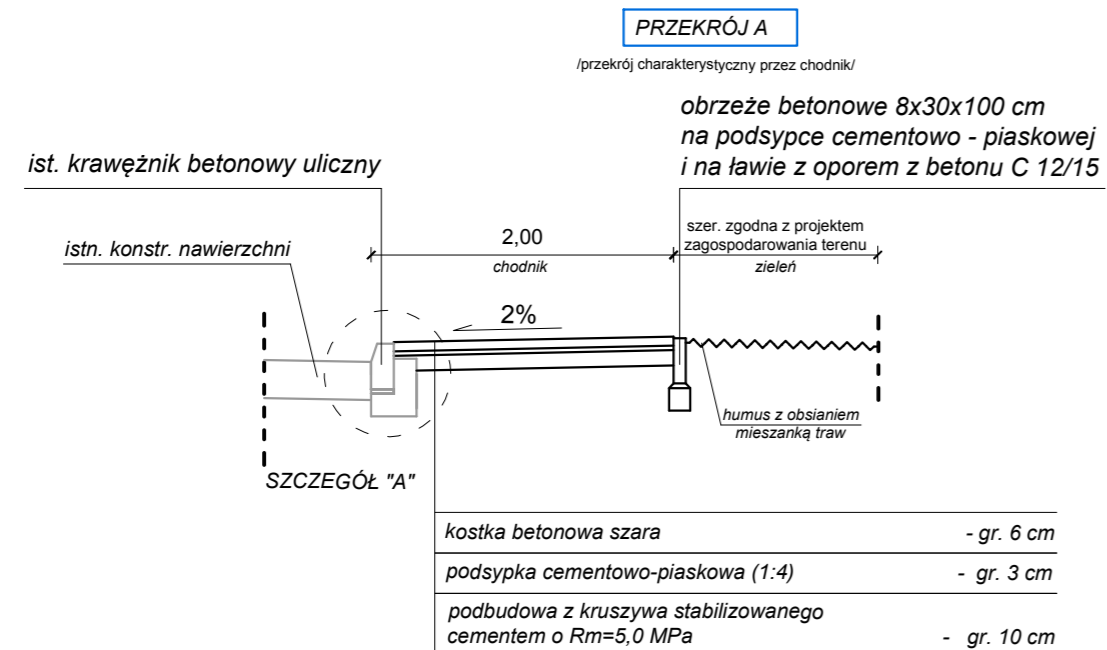

Szczegóły konstrukcyjne skala 1:10

szczegół "A"

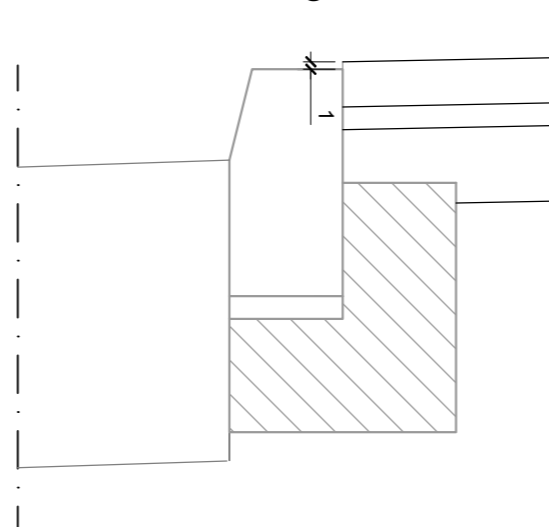

szczegół "D"

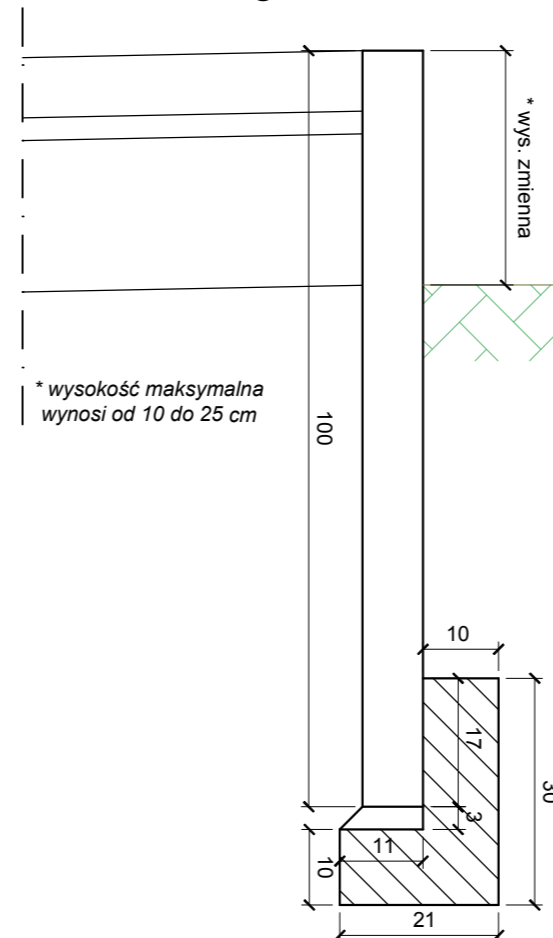

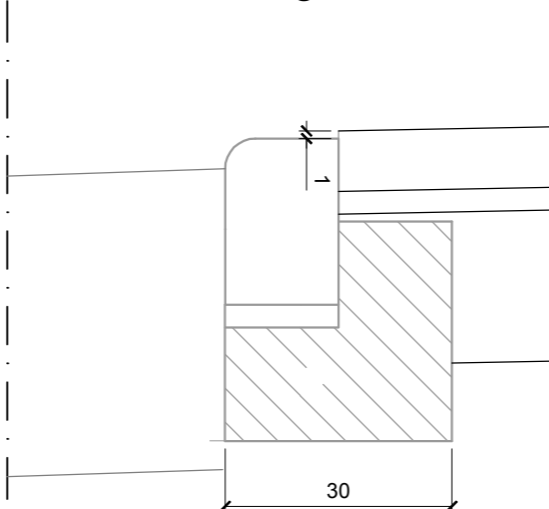

szczegół "B"

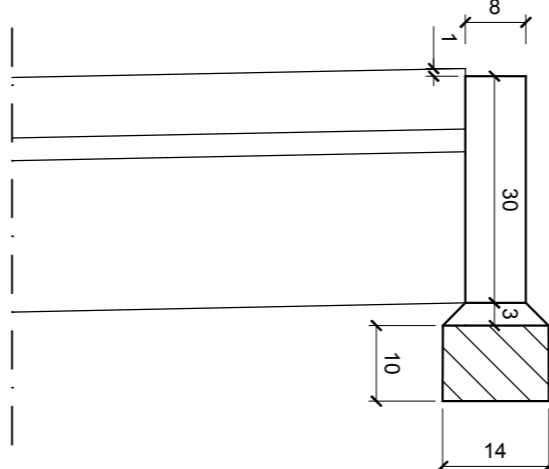

szczegół "C"



| | | | | |
|---|--|--|-------------|-------------------|
| Investor | | Jednostka projektowa | | |
|  <p>Gmina Margonin ul. Kościuszki 13 64-830 Margonin</p> | |  <p>ul. Boruty 6, 60-195 Poznań tel. 613 070 170 e-mail: biuro@drogcad.pl</p> | | |
| Zadanie | "Przebudowa chodnika w ciągu ul. Sosnowej w m. Margonin" | | | |
| Rysunek | Przekroje charakterystyczne Szczegóły konstrukcyjne | | | |
| Projektant branży drogowej | mgr inż. Maciej NOWAK | WKP/0089/POOD/08 uprawnienia budowlane do projektowania bez ograniczeń w specjalności drogowej | Podpis | |
| Sprawdzający branży drogowej | mgr inż. Tomasz WITCZAK | WKP/0095/POOD/12 uprawnienia budowlane do projektowania bez ograniczeń w specjalności drogowej | Podpis | |
| Stadium | Branża | Skala | Data | Nr rysunku |
| Projekt budowlano-wykonawczy | Drogowa | 1:10 1:50 | 02.2018 | 3.0 |